

Présentation du TP : L'objectif du TP est de mener à bien un projet d'implantation d'un réveil dans un circuit logique programmable. Il permettra de vous confronter aux diverses techniques de base de l'implantation d'application sur logique programmable via le langage VHDL. En outre, il permettra de vérifier votre maîtrise du logiciel Quartus II et de la mise en oeuvre de la logique programmable sur FPGA. On utilisera la carte DE2-115 de Terasic dotée d'un FPGA Altera Cyclone IV EP4CE115F29C7.

Le réveil sera décrit en VHDL pour un affichage de l'heure, au format hhhmss soit 6 digits, et ce sur 0-24 heures. On ajoutera un afficheur pour indiquer par un A si le réveil est armé pour sonner ou non.

La sonnerie sera matérialisée par la led rouge led0 qui s'allume.

L'indication au logiciel Quartus du choix du positionnement des broches se fait par le biais d'un fichier texte au format CSV. La syntaxe pour envoyer un signal sur une broche spécifique du FPGA est la suivante :

```
To,Location
# ceci est un commentaire qui necessite un # au début de la ligne
# premiere ligne ci-dessus necessaire
clk50,PIN_Y2
# on demande donc d'envoyer le signal clk50 sur la broche Y2 du FPGA
Pour que ce fichier .csv soit pris en compte par le compilateur Quartus, il faut
l'importer au projet de la manière suivante : menu Assignements -> Import assignments
```

Le fichier .CSV sera importé à chaque changement de son contenu pour que ce changement soit pris en compte par le compilateur.

Vous trouverez sur le WIKI GEII la documentation de la carte DE2-115 au format .pdf. Elle vous permettra de savoir sur quelles broches du FPGA sont connectés les divers périphériques (afficheurs 7 segments, led, switch, quartz, ...).

TP n°1:

Exercice 1 : transcodeur (logique combinatoire) On se propose de commencer par mettre en oeuvre le transcodeur qui va gérer les afficheurs 7 segments. On dessinera bien sûr les chiffres de 0 à 9 pour chaque nombre correspondant. On ajoutera le dessin du A pour la valeur 10 et on éteindra tous les segments pour les valeurs de 11 à 15.

Préparation : remplir une table de vérité de ce transcodeur. Ne sachant pas, a priori, si on allume les segments par des 1 ou des 0 (anode ou cathode commune ?) , on choisit au hasard d'allumer les segments par des 1 . On ajoutera une deuxième fonction logique combinatoire à ce transcodeur pour inverser les sorties en fonction du positionnement d'une entrée supplémentaire nommée *h/l* pour high et low. Le schéma synoptique est alors le suivant :

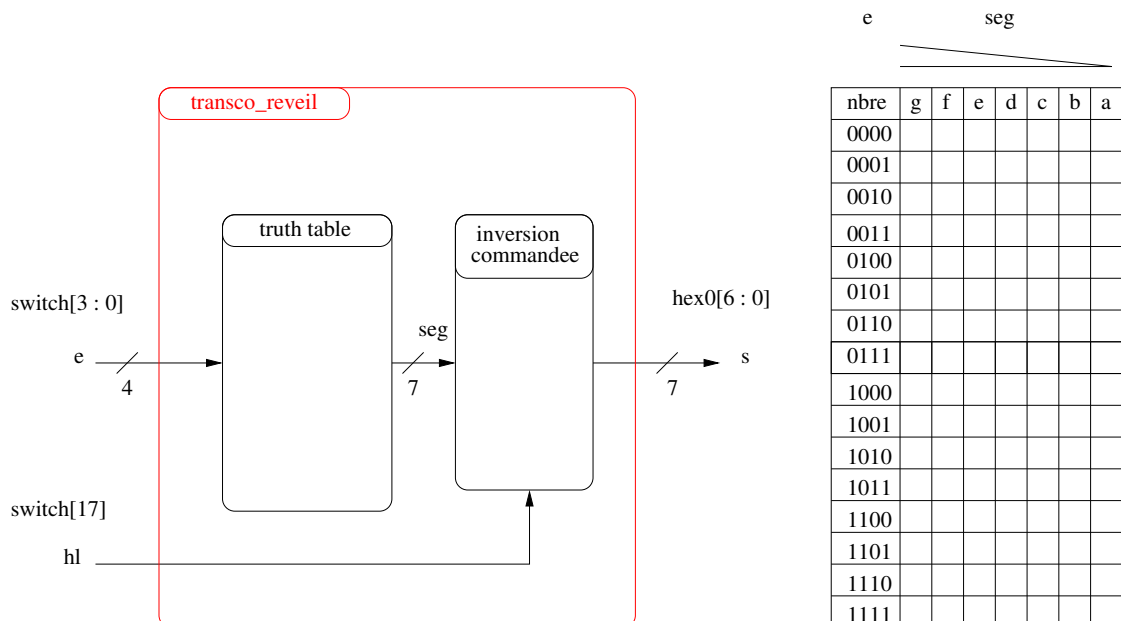

TP : Implanter le transcodeur en utilisant le style *with select* pour la table de vérité et un process pour l'inversion commandée dans le fichier *transco_reveil.vhd*. Préparer le fichier script *exo1.csv* en utilisant

l'afficheur *hex0*, les 4 switch *sw[3:0]* pour l'entrée et le switch *sw[17]* pour l'entrée *hl*. Vous vous appuyerez sur les indications de la présentation du TP et la documentation de la carte DE2-115 pour générer ce fichier. Importer les assignments du fichier .csv puis compiler le projet. Télécharger sur la carte et vérifier le bon fonctionnement. Faites valider par l'enseignant. Conserver les 2 fichiers sur une clé usb, dans votre bureau virtuel ou sur un serveur type "cloud" pour les prochains exercices.

Exercice 2 : affichage_réveil On met ici en place l'affichage de l'heure complète, c'est à dire heures, minutes et secondes sur les afficheurs *hex0 hex1 hex2 hex3 hex4 hex5*. On ajoute ensuite l'affichage pour le A (de Alarme ou Armé) sur l'afficheur *hex7*. On choisit, pour tester l'application, d'envoyer la même valeur d'entrée pour tous les afficheurs sauf pour celui du A. On organise la description VHDL sous la forme de *component* instanciés avec le style *port map* pour se montrer efficace. **Pour gagner du temps, le fichier VHDL *exo2.vhd* vous est fourni dans le wiki GEII.** Il suffit donc d'associer la description de l'exercice 1 à ce fichier pour obtenir la solution à cet exercice. On pensera tout de même à modifier le fichier CSV ...

TP : Créer un nouveau projet et implanter cet affichage selon la figure ci-dessous en réutilisant les fichiers de l'exercice 1. Modifier le script .csv en conséquence et l'exécuter avant de compiler le projet. Tester et faire valider par l'enseignant.

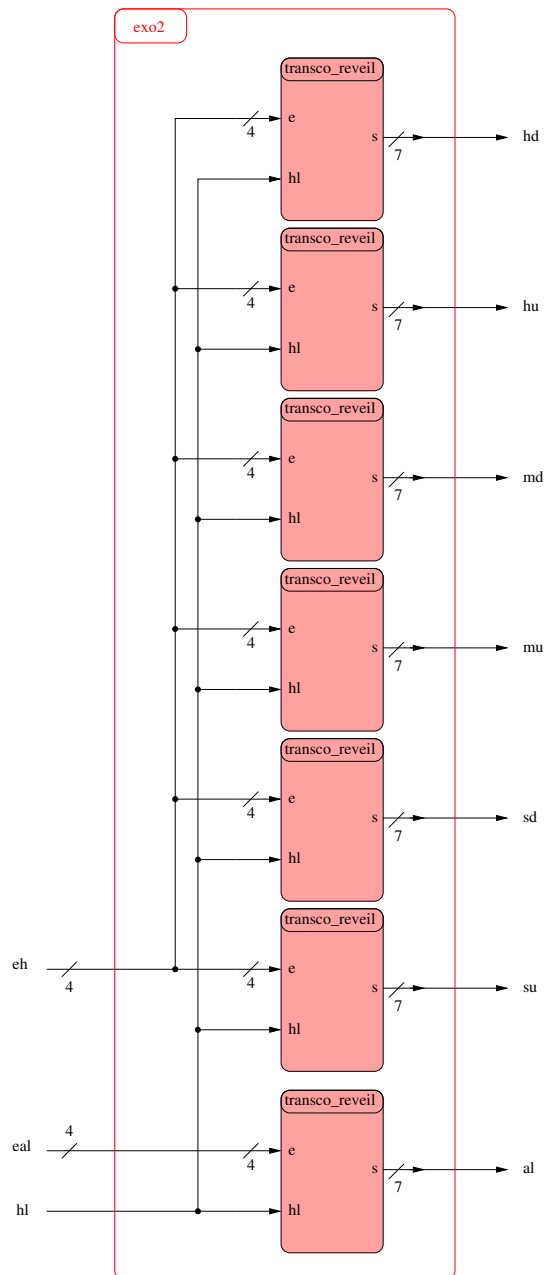

TP n°2:

Exercice 3 : horloge On se propose maintenant de mettre en place les compteurs qui réalisent concrètement l'horloge. Ces compteurs doivent compter à la fréquence de 1Hz. En premier lieu, pour obtenir ce signal de référence à partir du quartz à 50Mhz de la carte, on met en place un composant nommé DDS (programme VHDL *dds.vhd*

fourni) qui génère une fréquence proportionnelle à la fréquence d'entrée et à un coefficient d_n selon la formule suivante : $f_{out} = f_{in} \cdot \frac{d_n}{2^{32}}$.

Les compteurs sont tous identiques, à l'exception de la valeur maximale jusqu'à laquelle ils doivent compter. Ils sont placés en cascade pour compter les heures, les minutes et les secondes (pour chacun dizaines et unités, soit 6 compteurs). On fournit le fichier `exo3.vhd` et le fichier `dds.vhd` dans les ressources dans le WIKI GEIL.

TP partiel:

- Reprendre les programmes VHDL de l'exercice précédent pour les exploiter dans ce nouvel exercice et ajouter le fichier **`dds.vhd`** à votre projet.
- Compléter le fichier **`exo3.vhd`** fourni pour terminer l'implantation du DDS et des compteurs. Implanter le **`dds`** dans l'architecture en fixant la valeur de `dn` pour obtenir non pas 1Hz mais 10Hz . L'idée est de vérifier assez rapidement le fonctionnement de l'ensemble de l'horloge sur les 24h.
- De même compléter l'implantation des 6 compteurs **`cpt_horloge`** . ***A ce stade de la programmation, vous pouvez faire l'implantation des compteurs, même si ces derniers ne sont pas encore décrits dans leur fonctionnement (architecture).***
- Terminer la modification de ce fichier **`exo3.vhd`** en décrivant un **`process`** combinatoire pour piloter la réinitialisation des compteurs à 0 quand on est en fin de journée (23:59:59). ***Faire contrôler le principe de ce programme VHDL par l'enseignant.***

TP partie2:

- Décrire ensuite dans un fichier VHDL annexe (**`cpt_horloge.vhd`**) le comportement du compteur selon les contraintes suivantes :

-la sortie `enout` est validée à 1 si l'entrée `en` vaut 1 avec la valeur du compteur qui est égale à sa valeur maximale autorisée.
- la valeur du compteur , en sortie, évolue sur front montant d'horloge. Le comportement est le suivant :

- si le signal `clr` est actif (à 1) la valeur du compteur est forcée à zéro.
- sinon si l'entrée `en=1` alors si l'entrée `load=1` alors on charge le compteur avec la valeur

sinon si le compteur est inférieur à sa valeur maximale (`max`) alors on l'incrémente de 1
sinon on force le compteur à 0.

- Implanter l'ensemble sur la carte DE2-115, tester et faire vérifier le bon fonctionnement par l'enseignant.

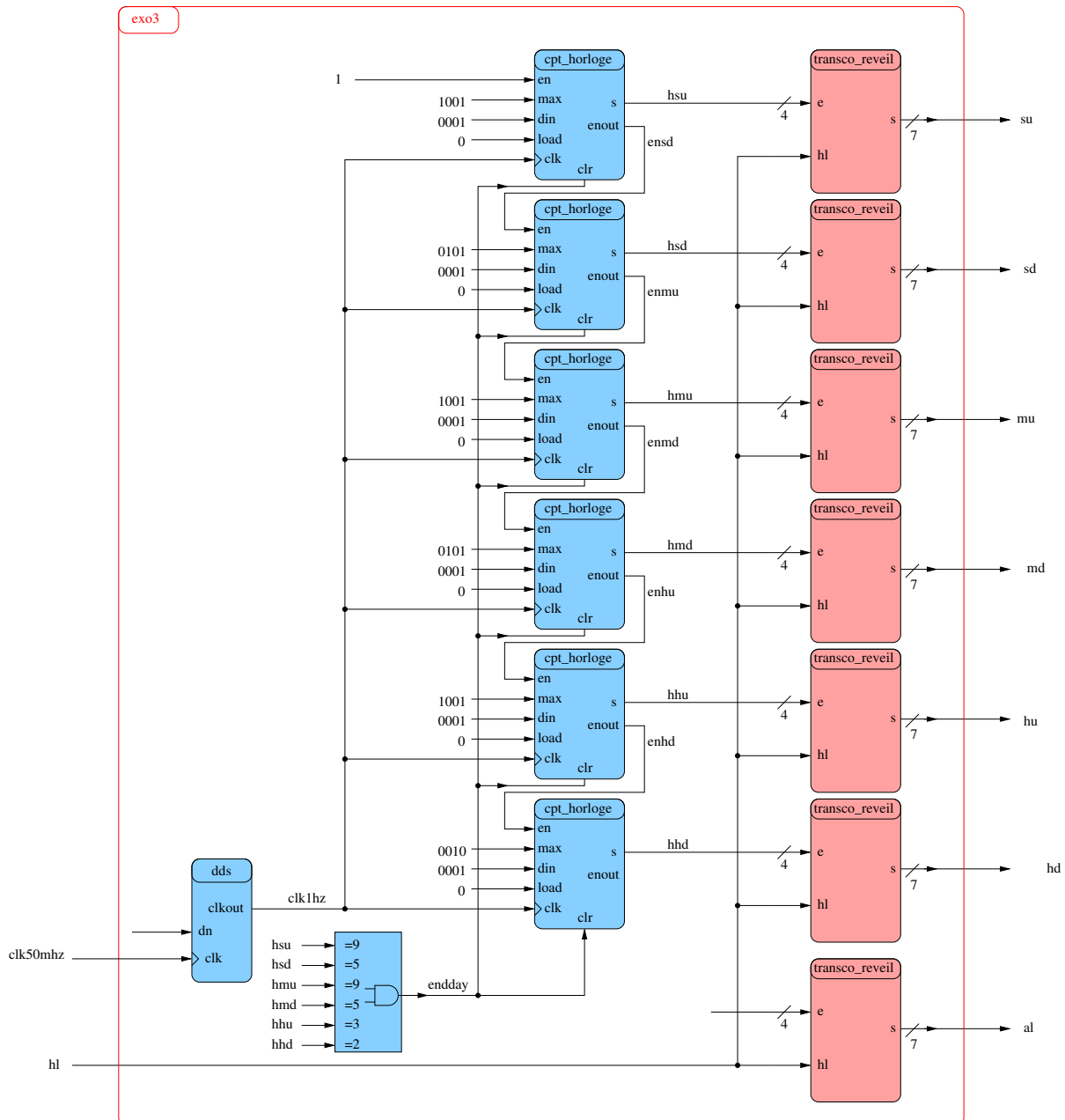

TPn°3 :

Exercice 4 : réveil On se propose de réaliser maintenant le réveil complet. On ajoute une machine d'état qui va gérer l'état du réveil ainsi que les fonctions logiques annexes pour faire retentir la sonnerie ou encore indiquer que le réveil est armé pour sonner. L'implantation complète du réveil et la description de la machine d'état sont représentées sur la figure ci-dessous.

TP : Reprendre, pour base de cet exercice, l'exercice 3 complet.

- Ajouter l'instanciation d'un générateur de fréquence (DDS) et le paramétrer pour générer une horloge à 200Hz pour piloter la machine d'état.
- Ajouter un process combinatoire sur le modèle de la détection de fin de journée (23:59:59) pour détecter l'instant de la sonnerie.
- Ajouter enfin la description de la machine d'état. On utilisera 3 leds pour visualiser à tout instant l'évolution de l'état de la machine d'état. On en utilisera une 4ième pour signifier la sonnerie du réveil à défaut de disposer d'un buzzer. On utilisera l'entrée `sw1` pour armer et , désarmer le réveil, et aussi stopper la sonnerie.
- Compléter l'assignation des signaux d'entrée/sortie supplémentaire sur les broches du FPGA (outils Pin Planner et fichier .csv)
- Implanter et tester le fonctionnement du réveil. Faites valider par l'enseignant.

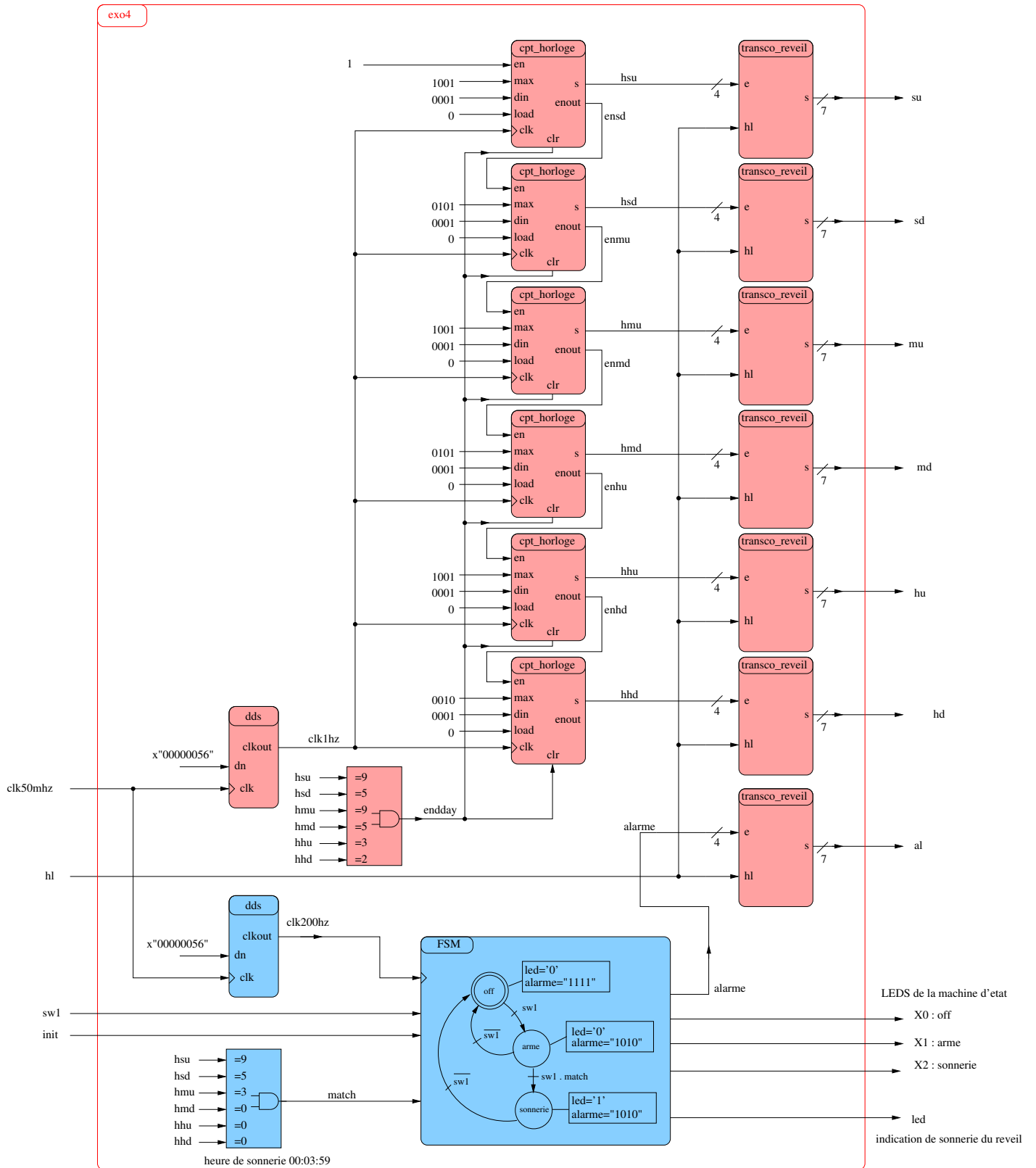

Exercice 5 : embarquer un processeur ATtiny L'objet de ce TP se "déconnecte" temporairement du projet du TP : le réveil. Il s'agit d'embarquer un premier processeur dans un FPGA et de bien s'appropriier tout la chaîne de développement que cela nécessite, ce qui reste un apprentissage non négligeable. La figure ci-dessous vous présente l'implantation à réaliser, sachant que vous disposez des ressources VHDL pour la description du processeur, de sa mémoire de données et du transcodeur. La mémoire programme est un composant disponible dans la librairie lpm. Quand aux process `io_read` et `io_write`, ils seront décrits directement en VHDL dans le programme VHDL principal (top).

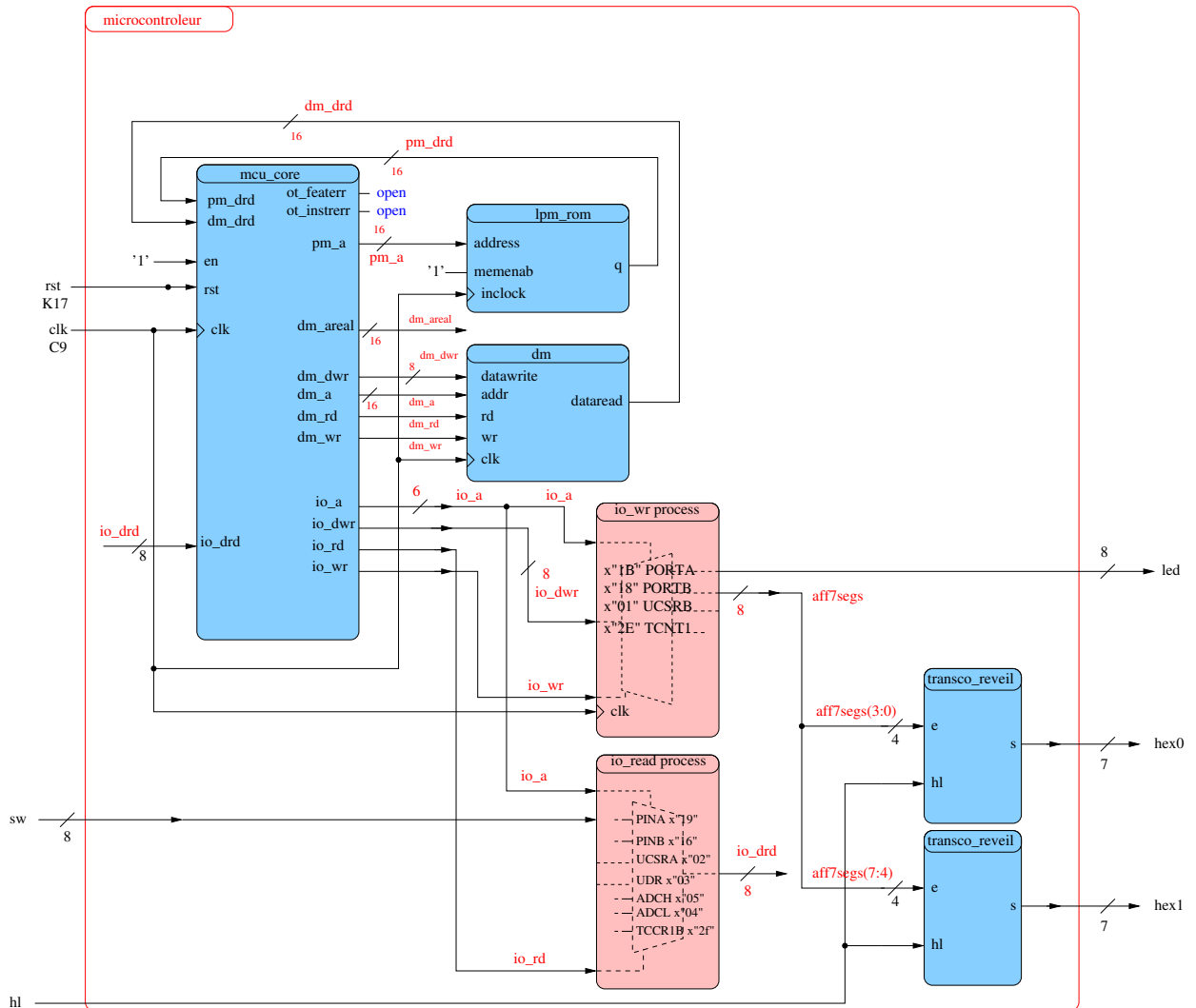

TP :

- Implanter la partie matérielle selon ce schéma et suivez les instructions de l'enseignant pour les deux process. Exploiter le fichier .csv . Et compiler. Noter que la compilation est relativement longue...
- Copier les fichiers sources *test_tiny.c* , *comile_c.sh* et *mifwrite* depuis la ressource .zip sur le wikigeii vers le sous répertoire soft que vous aurez créé dans le répertoire de votre projet. Ouvrir et consulter ces fichiers .c et .sh .
- Compiler le source .c et recompiler ensuite tout le projet en notant que cette fois la compilation est plus rapide dès lors qu'on a sélectionné l'option *Use Smart Compilation* via le menu *Assignements->Settings->Compilation Process Settings*
- télécharger, vérifier le bon fonctionnement via le clignotement particulier des leds et l'affichage de **AA** et **55** sur les afficheurs 7 segments.

Exercice 6 : On se propose maintenant d'exploiter l'implantation du processeur avec celle du réveil. Il s'agit de régler l'heure de sonnerie par le processeur. On écrira sur les port A et B du processeur en BCD et on redirigera ces données vers la comparaison pour la détection de l'heure de sonnerie. La figure ci dessous reprend ainsi l'ensemble de l'exercice.

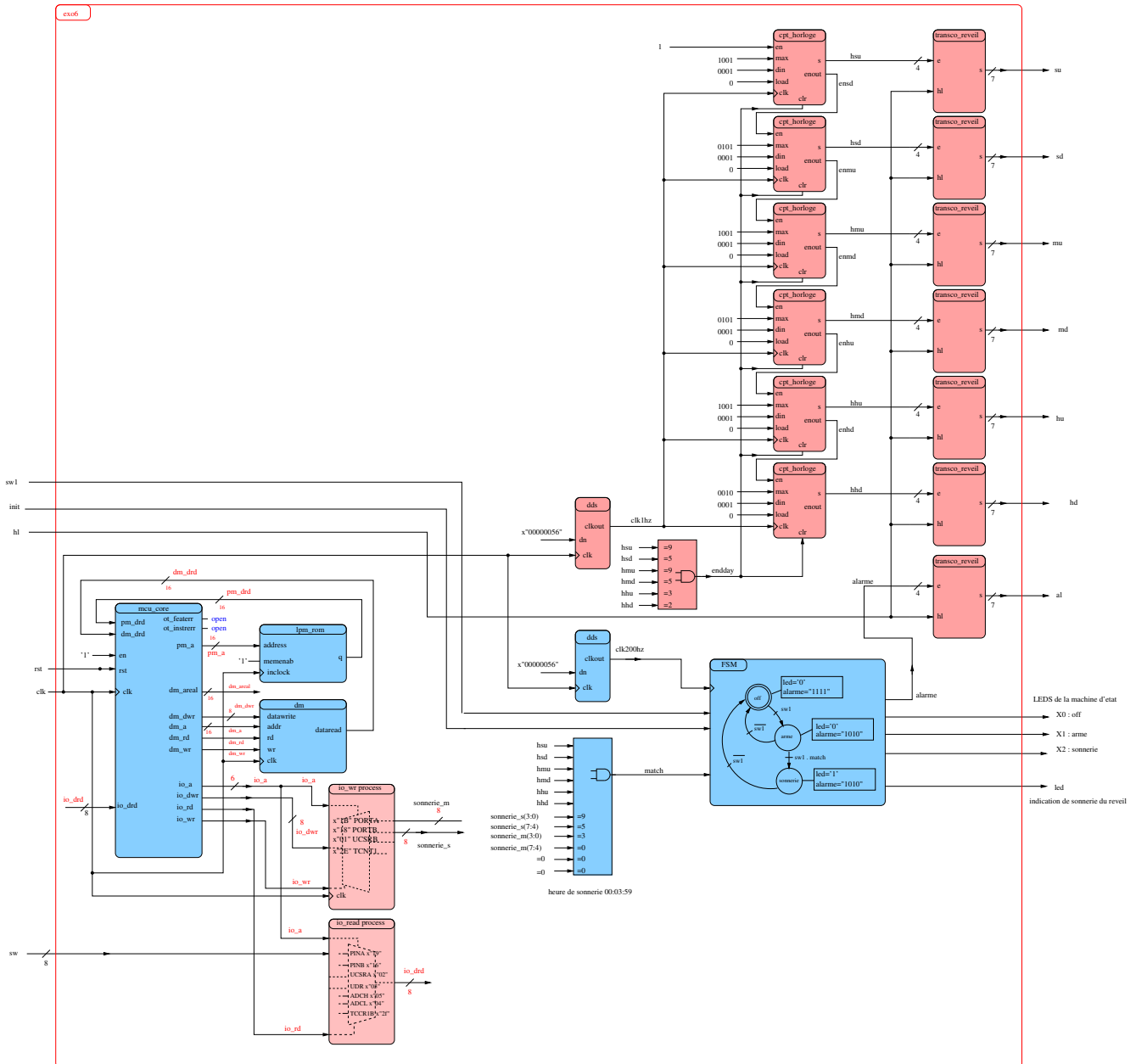

Annexe

Tableau de correspondance Ressources/FPGA Les principales ressources matérielles utilisées pour nos travaux sont : les horloges, les interrupteurs, les boutons poussoirs, les led, les afficheurs 7 segments, le connecteur de la liaison série, le connecteur VGA. Les noms des entrées/sorties, sont ceux de la documentation de la carte DE2-115 et correspondant à ce qui est indiqué en sérigraphie sur la carte. Dans les exercices, on utilise assez volontiers d'autres noms de signaux. On s'adaptera en conséquence...

Signal Name	FPGA pin No	Description
clock_50	Y2	50Mhz clock input
clock2_50	AG14	50Mhz clock input
clock3_50	AG15	50Mhz clock input
sw[0]	AB28	Slide Switch 0
sw[1]	AC28	Slide Switch 1
sw[2]	AC27	Slide Switch 2
sw[3]	AD27	Slide Switch 3
sw[4]	AB27	Slide Switch 4
sw[5]	AC26	Slide Switch 5
sw[6]	AD26	Slide Switch 6
sw[7]	AB26	Slide Switch 7
sw[8]	AC25	Slide Switch 8
sw[9]	AB25	Slide Switch 9
sw[10]	AC24	Slide Switch 10
sw[11]	AB24	Slide Switch 11
sw[12]	AB23	Slide Switch 12
sw[13]	AA24	Slide Switch 13
sw[14]	AA23	Slide Switch 14
sw[15]	AA22	Slide Switch 15
sw[16]	Y24	Slide Switch 16
sw[17]	Y23	Slide Switch 17
key[0]	M23	Push Button 0
key[1]	M21	Push Button 1
key[2]	N21	Push Button 2
key[3]	R24	Push Button 3
ledr[0]	G19	Led Red 0
ledr[1]	F19	Led Red 1
ledr[2]	E19	Led Red 2
ledr[3]	F21	Led Red 3
ledr[4]	F18	Led Red 4
ledr[5]	E18	Led Red 5
ledr[6]	J19	Led Red 6
ledr[7]	H19	Led Red 7
ledr[8]	J17	Led Red 8
ledr[9]	G17	Led Red 9
ledr[10]	J15	Led Red 10
ledr[11]	H16	Led Red 11
ledr[12]	J16	Led Red 12
ledr[13]	H17	Led Red 13
ledr[14]	F15	Led Red 14
ledr[15]	G15	Led Red 15
ledr[16]	G16	Led Red 16
ledr[17]	H15	Led Red 17
ledg[0]	E21	Led Green 0
ledg[1]	E22	Led Green 1
ledg[2]	E25	Led Green 2
ledg[3]	E24	Led Green 3
ledg[4]	H21	Led Green 4
ledg[5]	G20	Led Green 5
ledg[6]	G22	Led Green 6
ledg[7]	G21	Led Green 7
ledg[8]	F17	Led Green 8

Signal Name	FPGA pin No	Description
vga_r[0]	E12	vga red 0
vga_r[1]	E11	vga red 1
vga_r[2]	D10	vga red 2
vga_r[3]	F12	vga red 3
vga_r[4]	G10	vga red 4
vga_r[5]	J12	vga red 5
vga_r[6]	H8	vga red 6
vga_r[7]	H10	vga red 7
vga_g[0]	G8	vga green 0
vga_g[1]	G11	vga green 1
vga_g[2]	F8	vga green 2
vga_g[3]	H12	vga green 3
vga_g[4]	C8	vga green 4
vga_g[5]	B8	vga green 5
vga_g[6]	F10	vga green 6
vga_g[7]	C9	vga green 7
vga_b[0]	B10	vga blue 0
vga_b[1]	A10	vga blue 1
vga_b[2]	C11	vga blue 2
vga_b[3]	B11	vga blue 3
vga_b[4]	A11	vga blue 4
vga_b[5]	C12	vga blue 5
vga_b[6]	D11	vga blue 6
vga_b[7]	D12	vga blue 7
vga_clk	A12	vga clock
vga_blank_n	F11	vga blank
vga_hs	G13	horizontal sync
vga_vs	C13	vertical sync
vga_sync_n	C10	vga sync
I2C_sclk	B7	I2C clock
I2C_sdat	A8	I2C Data
UART_rxd	G12	UART Receiver
UART_txd	G9	UART Transmitter
UART_cts	G14	Clear to send
UART_rts	J13	Request to send
PS2 Clk	G6	PS/2 Clock
PS2_dat	H5	PS/2 Data
PS2_clk2	G5	2nd device
PS2_dat2	F5	2nd device
IRDA_rxd	Y15	IR receiver

Signal Name	FPGA pin No	Description
Hex0[0]	G18	segment a hex 0
Hex0[1]	F22	segment b hex 0
Hex0[2]	E17	segment c hex 0
Hex0[3]	L26	segment d hex 0
Hex0[4]	L25	segment e hex 0
Hex0[5]	J22	segment f hex 0
Hex0[6]	H22	segment g hex 0
Hex1[0]	M24	segment a hex 1
Hex1[1]	Y22	segment b hex 1
Hex1[2]	W21	segment c hex 1
Hex1[3]	W22	segment d hex 1
Hex1[4]	W25	segment e hex 1
Hex1[5]	U23	segment f hex 1
Hex1[6]	U24	segment g hex 1
Hex2[0]	AA25	segment a hex 2
Hex2[1]	AA26	segment b hex 2
Hex2[2]	Y25	segment c hex 2
Hex2[3]	W26	segment d hex 2
Hex2[4]	Y26	segment e hex 2
Hex2[5]	W27	segment f hex 2
Hex2[6]	W28	segment g hex 2
Hex3[0]	V21	segment a hex 3
Hex3[1]	U21	segment b hex 3
Hex3[2]	AB20	segment c hex 3
Hex3[3]	AA21	segment d hex 3
Hex3[4]	AD24	segment e hex 3
Hex3[5]	AF23	segment f hex 3
Hex3[6]	Y19	segment g hex 3
Hex4[0]	AB19	segment a hex 4
Hex4[1]	AA19	segment b hex 4
Hex4[2]	AG21	segment c hex 4
Hex4[3]	AH21	segment d hex 4
Hex4[4]	AE19	segment e hex 4
Hex4[5]	AF19	segment f hex 4
Hex4[6]	AE18	segment g hex 4
Hex5[0]	AD18	segment a hex 5
Hex5[1]	AC18	segment b hex 5
Hex5[2]	AB18	segment c hex 5
Hex5[3]	AH19	segment d hex 5
Hex5[4]	AG19	segment e hex 5
Hex5[5]	AF18	segment f hex 5
Hex5[6]	AH18	segment g hex 5
Hex6[0]	AA17	segment a hex 6
Hex6[1]	AB16	segment b hex 6
Hex6[2]	AA16	segment c hex 6
Hex6[3]	AB17	segment d hex 6
Hex6[4]	AB15	segment e hex 6
Hex6[5]	AA15	segment f hex 6
Hex6[6]	AC17	segment g hex 6
Hex7[0]	AD17	segment a hex 7
Hex7[1]	AE17	segment b hex 7
Hex7[2]	AG17	segment c hex 7
Hex7[3]	AH17	segment d hex 7
Hex7[4]	AF17	segment e hex 7
Hex7[5]	AG18	segment f hex 7
Hex7[6]	AA14	segment g hex 7

fichier .csv de la carte altera complète *Attention, les noms des signaux d'entrée/sortie sont ceux de la carte, que l'on retrouve dans les tableaux ci-dessus. Il faudra adapter ces noms à ceux de votre*

application

Quartus II Version 5.1 Internal Build 160 09/19/2005 TO Full Version,
File: D:\de2_pins\de2_pins.csv,
Generated on: Wed Sep 28 09:40:34 2005,
Note: The column header names should not be changed if you wish to import this .csv file into the Quartus II software.,

To,Location

SW[0],PIN_N25
SW[1],PIN_N26
SW[2],PIN_P25
SW[3],PIN_AE14
SW[4],PIN_AF14
SW[5],PIN_AD13
SW[6],PIN_AC13
SW[7],PIN_C13
SW[8],PIN_B13
SW[9],PIN_A13
SW[10],PIN_N1
SW[11],PIN_P1
SW[12],PIN_P2
SW[13],PIN_T7
SW[14],PIN_U3
SW[15],PIN_U4
SW[16],PIN_V1
SW[17],PIN_V2
DRAM_ADDR[0],PIN_T6
DRAM_ADDR[1],PIN_V4
DRAM_ADDR[2],PIN_V3
DRAM_ADDR[3],PIN_W2
DRAM_ADDR[4],PIN_W1
DRAM_ADDR[5],PIN_U6
DRAM_ADDR[6],PIN_U7
DRAM_ADDR[7],PIN_U5
DRAM_ADDR[8],PIN_W4
DRAM_ADDR[9],PIN_W3
DRAM_ADDR[10],PIN_Y1
DRAM_ADDR[11],PIN_V5
DRAM_BA_0,PIN_AE2
DRAM_BA_1,PIN_AE3

DRAM_CAS_N,PIN_AB3
DRAM_CKE,PIN_AA6
DRAM_CLK,PIN_AA7
DRAM_CS_N,PIN_AC3
DRAM_DQ[0],PIN_V6
DRAM_DQ[1],PIN_AA2
DRAM_DQ[2],PIN_AA1
DRAM_DQ[3],PIN_Y3
DRAM_DQ[4],PIN_Y4
DRAM_DQ[5],PIN_R8
DRAM_DQ[6],PIN_T8
DRAM_DQ[7],PIN_V7
DRAM_DQ[8],PIN_W6
DRAM_DQ[9],PIN_AB2
DRAM_DQ[10],PIN_AB1
DRAM_DQ[11],PIN_AA4
DRAM_DQ[12],PIN_AA3
DRAM_DQ[13],PIN_AC2
DRAM_DQ[14],PIN_AC1
DRAM_DQ[15],PIN_AA5
DRAM_LDQM,PIN_AD2
DRAM_UDQM,PIN_Y5
DRAM_RAS_N,PIN_AB4
DRAM_WE_N,PIN_AD3
FL_ADDR[0],PIN_AC18
FL_ADDR[1],PIN_AB18
FL_ADDR[2],PIN_AE19
FL_ADDR[3],PIN_AF19
FL_ADDR[4],PIN_AE18
FL_ADDR[5],PIN_AF18
FL_ADDR[6],PIN_Y16
FL_ADDR[7],PIN_AA16
FL_ADDR[8],PIN_AD17
FL_ADDR[9],PIN_AC17
FL_ADDR[10],PIN_AE17
FL_ADDR[11],PIN_AF17
FL_ADDR[12],PIN_W16
FL_ADDR[13],PIN_W15
FL_ADDR[14],PIN_AC16

FL_ADDR[15],PIN_AD16
FL_ADDR[16],PIN_AE16
FL_ADDR[17],PIN_AC15
FL_ADDR[18],PIN_AB15
FL_ADDR[19],PIN_AA15
FL_ADDR[20],PIN_Y15
FL_ADDR[21],PIN_Y14
FL_CE_N,PIN_V17
FL_OE_N,PIN_W17
FL_DQ[0],PIN_AD19
FL_DQ[1],PIN_AC19
FL_DQ[2],PIN_AF20
FL_DQ[3],PIN_AE20
FL_DQ[4],PIN_AB20
FL_DQ[5],PIN_AC20
FL_DQ[6],PIN_AF21
FL_DQ[7],PIN_AE21
FL_RST_N,PIN_AA18
FL_WE_N,PIN_AA17
HEX0[0],PIN_AF10
HEX0[1],PIN_AB12
HEX0[2],PIN_AC12
HEX0[3],PIN_AD11
HEX0[4],PIN_AE11
HEX0[5],PIN_V14
HEX0[6],PIN_V13
HEX1[0],PIN_V20
HEX1[1],PIN_V21
HEX1[2],PIN_W21
HEX1[3],PIN_Y22
HEX1[4],PIN_AA24
HEX1[5],PIN_AA23
HEX1[6],PIN_AB24
HEX2[0],PIN_AB23
HEX2[1],PIN_V22
HEX2[2],PIN_AC25
HEX2[3],PIN_AC26
HEX2[4],PIN_AB26
HEX2[5],PIN_AB25

HEX 2[6],PIN _ Y24
HEX 3[0],PIN _ Y23
HEX 3[1],PIN _ AA 25
HEX 3[2],PIN _ AA 26
HEX 3[3],PIN _ Y26
HEX 3[4],PIN _ Y25
HEX 3[5],PIN _ U22
HEX 3[6],PIN _ W24
HEX 4[0],PIN _ U9
HEX 4[1],PIN _ U1
HEX 4[2],PIN _ U2
HEX 4[3],PIN _ T4
HEX 4[4],PIN _ R7
HEX 4[5],PIN _ R6
HEX 4[6],PIN _ T3
HEX 5[0],PIN _ T2
HEX 5[1],PIN _ P6
HEX 5[2],PIN _ P7
HEX 5[3],PIN _ T9
HEX 5[4],PIN _ R5
HEX 5[5],PIN _ R4
HEX 5[6],PIN _ R3
HEX 6[0],PIN _ R2
HEX 6[1],PIN _ P4
HEX 6[2],PIN _ P3
HEX 6[3],PIN _ M2
HEX 6[4],PIN _ M3
HEX 6[5],PIN _ M5
HEX 6[6],PIN _ M4
HEX 7[0],PIN _ L3
HEX 7[1],PIN _ L2
HEX 7[2],PIN _ L9
HEX 7[3],PIN _ L6
HEX 7[4],PIN _ L7
HEX 7[5],PIN _ P9
HEX 7[6],PIN _ N9
KEY[0],PIN _ G26
KEY[1],PIN _ N23
KEY[2],PIN _ P23

KEY[3],PIN_W26
LEDR[0],PIN_AE23
LEDR[1],PIN_AF23
LEDR[2],PIN_AB21
LEDR[3],PIN_AC22
LEDR[4],PIN_AD22
LEDR[5],PIN_AD23
LEDR[6],PIN_AD21
LEDR[7],PIN_AC21
LEDR[8],PIN_AA14
LEDR[9],PIN_Y13
LEDR[10],PIN_AA13
LEDR[11],PIN_AC14
LEDR[12],PIN_AD15
LEDR[13],PIN_AE15
LEDR[14],PIN_AF13
LEDR[15],PIN_AE13
LEDR[16],PIN_AE12
LEDR[17],PIN_AD12
LEDG[0],PIN_AE22
LEDG[1],PIN_AF22
LEDG[2],PIN_W19
LEDG[3],PIN_V18
LEDG[4],PIN_U18
LEDG[5],PIN_U17
LEDG[6],PIN_AA20
LEDG[7],PIN_Y18
LEDG[8],PIN_Y12
CLOCK_27,PIN_D13
CLOCK_50,PIN_N2
EXT_CLOCK,PIN_P26
PS2_CLK,PIN_D26
PS2_DAT,PIN_C24
UART_RXD,PIN_C25
UART_TXD,PIN_B25
LCD_RW,PIN_K4
LCD_EN,PIN_K3
LCD_RS,PIN_K1
LCD_DATA[0],PIN_J1

LCD_DATA[1],PIN_J2
LCD_DATA[2],PIN_H1
LCD_DATA[3],PIN_H2
LCD_DATA[4],PIN_J4
LCD_DATA[5],PIN_J3
LCD_DATA[6],PIN_H4
LCD_DATA[7],PIN_H3
LCD_ON,PIN_L4
LCD_BLON,PIN_K2
SRAM_ADDR[0],PIN_AE4
SRAM_ADDR[1],PIN_AF4
SRAM_ADDR[2],PIN_AC5
SRAM_ADDR[3],PIN_AC6
SRAM_ADDR[4],PIN_AD4
SRAM_ADDR[5],PIN_AD5
SRAM_ADDR[6],PIN_AE5
SRAM_ADDR[7],PIN_AF5
SRAM_ADDR[8],PIN_AD6
SRAM_ADDR[9],PIN_AD7
SRAM_ADDR[10],PIN_V10
SRAM_ADDR[11],PIN_V9
SRAM_ADDR[12],PIN_AC7
SRAM_ADDR[13],PIN_W8
SRAM_ADDR[14],PIN_W10
SRAM_ADDR[15],PIN_Y10
SRAM_ADDR[16],PIN_AB8
SRAM_ADDR[17],PIN_AC8
SRAM_DQ[0],PIN_AD8
SRAM_DQ[1],PIN_AE6
SRAM_DQ[2],PIN_AF6
SRAM_DQ[3],PIN_AA9
SRAM_DQ[4],PIN_AA10
SRAM_DQ[5],PIN_AB10
SRAM_DQ[6],PIN_AA11
SRAM_DQ[7],PIN_Y11
SRAM_DQ[8],PIN_AE7
SRAM_DQ[9],PIN_AF7
SRAM_DQ[10],PIN_AE8
SRAM_DQ[11],PIN_AF8

SRAM_DQ[12],PIN_W11
SRAM_DQ[13],PIN_W12
SRAM_DQ[14],PIN_AC9
SRAM_DQ[15],PIN_AC10
SRAM_WE_N,PIN_AE10
SRAM_OE_N,PIN_AD10
SRAM_UB_N,PIN_AF9
SRAM_LB_N,PIN_AE9
SRAM_CE_N,PIN_AC11
OTG_ADDR[0],PIN_K7
OTG_ADDR[1],PIN_F2
OTG_CS_N,PIN_F1
OTG_RD_N,PIN_G2
OTG_WR_N,PIN_G1
OTG_RST_N,PIN_G5
OTG_DATA[0],PIN_F4
OTG_DATA[1],PIN_D2
OTG_DATA[2],PIN_D1
OTG_DATA[3],PIN_F7
OTG_DATA[4],PIN_J5
OTG_DATA[5],PIN_J8
OTG_DATA[6],PIN_J7
OTG_DATA[7],PIN_H6
OTG_DATA[8],PIN_E2
OTG_DATA[9],PIN_E1
OTG_DATA[10],PIN_K6
OTG_DATA[11],PIN_K5
OTG_DATA[12],PIN_G4
OTG_DATA[13],PIN_G3
OTG_DATA[14],PIN_J6
OTG_DATA[15],PIN_K8
OTG_INT0,PIN_B3
OTG_INT1,PIN_C3
OTG_DACK0_N,PIN_C2
OTG_DACK1_N,PIN_B2
OTG_DREQ0,PIN_F6
OTG_DREQ1,PIN_E5
OTG_FSPEED,PIN_F3
OTG_LSPEED,PIN_G6

TDI,PIN_B14
TCS,PIN_A14
TCK,PIN_D14
TDO,PIN_F14
TD_RESET,PIN_C4
VGA_R[0],PIN_C8
VGA_R[1],PIN_F10
VGA_R[2],PIN_G10
VGA_R[3],PIN_D9
VGA_R[4],PIN_C9
VGA_R[5],PIN_A8
VGA_R[6],PIN_H11
VGA_R[7],PIN_H12
VGA_R[8],PIN_F11
VGA_R[9],PIN_E10
VGA_G[0],PIN_B9
VGA_G[1],PIN_A9
VGA_G[2],PIN_C10
VGA_G[3],PIN_D10
VGA_G[4],PIN_B10
VGA_G[5],PIN_A10
VGA_G[6],PIN_G11
VGA_G[7],PIN_D11
VGA_G[8],PIN_E12
VGA_G[9],PIN_D12
VGA_B[0],PIN_J13
VGA_B[1],PIN_J14
VGA_B[2],PIN_F12
VGA_B[3],PIN_G12
VGA_B[4],PIN_J10
VGA_B[5],PIN_J11
VGA_B[6],PIN_C11
VGA_B[7],PIN_B11
VGA_B[8],PIN_C12
VGA_B[9],PIN_B12
VGA_CLK,PIN_B8
VGA_BLANK,PIN_D6
VGA_HS,PIN_A7
VGA_VS,PIN_D8

VGA_SYNC,PIN_B7
I2C_SCLK,PIN_A6
I2C_SDAT,PIN_B6
TD_DATA[0],PIN_J9
TD_DATA[1],PIN_E8
TD_DATA[2],PIN_H8
TD_DATA[3],PIN_H10
TD_DATA[4],PIN_G9
TD_DATA[5],PIN_F9
TD_DATA[6],PIN_D7
TD_DATA[7],PIN_C7
TD_HS,PIN_D5
TD_VS,PIN_K9
AUD_ADCLRCK,PIN_C5
AUD_ADCDAT,PIN_B5
AUD_DACLK,PIN_C6
AUD_DACDAT,PIN_A4
AUD_XCK,PIN_A5
AUD_BCLK,PIN_B4
ENET_DATA[0],PIN_D17
ENET_DATA[1],PIN_C17
ENET_DATA[2],PIN_B18
ENET_DATA[3],PIN_A18
ENET_DATA[4],PIN_B17
ENET_DATA[5],PIN_A17
ENET_DATA[6],PIN_B16
ENET_DATA[7],PIN_B15
ENET_DATA[8],PIN_B20
ENET_DATA[9],PIN_A20
ENET_DATA[10],PIN_C19
ENET_DATA[11],PIN_D19
ENET_DATA[12],PIN_B19
ENET_DATA[13],PIN_A19
ENET_DATA[14],PIN_E18
ENET_DATA[15],PIN_D18
ENET_CLK,PIN_B24
ENET_CMD,PIN_A21
ENET_CS_N,PIN_A23
ENET_INT,PIN_B21

ENET_RD_N,PIN_A22
ENET_WR_N,PIN_B22
ENET_RST_N,PIN_B23
IRDA_TXD,PIN_AE24
IRDA_RXD,PIN_AE25
SD_DAT,PIN_AD24
SD_DAT3,PIN_AC23
SD_CMD,PIN_Y21
SD_CLK,PIN_AD25
GPIO_0[0],PIN_D25
GPIO_0[1],PIN_J22
GPIO_0[2],PIN_E26
GPIO_0[3],PIN_E25
GPIO_0[4],PIN_F24
GPIO_0[5],PIN_F23
GPIO_0[6],PIN_J21
GPIO_0[7],PIN_J20
GPIO_0[8],PIN_F25
GPIO_0[9],PIN_F26
GPIO_0[10],PIN_N18
GPIO_0[11],PIN_P18
GPIO_0[12],PIN_G23
GPIO_0[13],PIN_G24
GPIO_0[14],PIN_K22
GPIO_0[15],PIN_G25
GPIO_0[16],PIN_H23
GPIO_0[17],PIN_H24
GPIO_0[18],PIN_J23
GPIO_0[19],PIN_J24
GPIO_0[20],PIN_H25
GPIO_0[21],PIN_H26
GPIO_0[22],PIN_H19
GPIO_0[23],PIN_K18
GPIO_0[24],PIN_K19
GPIO_0[25],PIN_K21
GPIO_0[26],PIN_K23
GPIO_0[27],PIN_K24
GPIO_0[28],PIN_L21
GPIO_0[29],PIN_L20

GPIO_0[30],PIN_J25
GPIO_0[31],PIN_J26
GPIO_0[32],PIN_L23
GPIO_0[33],PIN_L24
GPIO_0[34],PIN_L25
GPIO_0[35],PIN_L19
GPIO_1[0],PIN_K25
GPIO_1[1],PIN_K26
GPIO_1[2],PIN_M22
GPIO_1[3],PIN_M23
GPIO_1[4],PIN_M19
GPIO_1[5],PIN_M20
GPIO_1[6],PIN_N20
GPIO_1[7],PIN_M21
GPIO_1[8],PIN_M24
GPIO_1[9],PIN_M25
GPIO_1[10],PIN_N24
GPIO_1[11],PIN_P24
GPIO_1[12],PIN_R25
GPIO_1[13],PIN_R24
GPIO_1[14],PIN_R20
GPIO_1[15],PIN_T22
GPIO_1[16],PIN_T23
GPIO_1[17],PIN_T24
GPIO_1[18],PIN_T25
GPIO_1[19],PIN_T18
GPIO_1[20],PIN_T21
GPIO_1[21],PIN_T20
GPIO_1[22],PIN_U26
GPIO_1[23],PIN_U25
GPIO_1[24],PIN_U23
GPIO_1[25],PIN_U24
GPIO_1[26],PIN_R19
GPIO_1[27],PIN_T19
GPIO_1[28],PIN_U20
GPIO_1[29],PIN_U21
GPIO_1[30],PIN_V26
GPIO_1[31],PIN_V25
GPIO_1[32],PIN_V24
GPIO_1[33],PIN_V23
GPIO_1[34],PIN_W25
GPIO_1[35],PIN_W23